

# ŠUKOMAX 245-5000 kW

Kotlovi tipa Šukomax raspona snage 245-5000kW namenjeni su za sagorevanje tečnog i gasovitog goriva uz pomoć ventilatorskih gorionika. Uparivanje kotla sa ventilatorskim gorionicima na tečno ili gasovito gorivo daje maksimalni učinak kotla i stepen iskorišćenja od 90-92%.

Kotao je izrađen kao tropromajni natpritisni tip kotla sa reverzibilnom plamenom cevi i snopom dimnih cevi. Prva i druga razmena toplote odvija se metodom zračenja u reverzibilnoj plamenoj cevi, dok se treća razmena toplote odvija u dimnim cevima pre nego što dimni gasovi napuste kotao uglavnom metodama konvekcije i kondukcije. Zbog korišćenja ventilatorskih gorionika u dimnim cevima ugrađeni su turbulatori koji omogućuju bolju razmenu toplote dimnih gasova i vode, i time podižu stepen iskorišćenja kotla. Sama konstrukcija kotla je takva da obezbeđuje slobodne dilatacije plamene cevi i cevnog snopa, tako da ovi kotlovi mogu lako podneti nagle promene režima pri radu grejnog sistema. Telo kotla je dobro izolovano mineralnom vunom, a plaštevci su zaštićeni plastifikacionim postupcima.

Kotao je namenjen za proizvodnju tople vode u radnom režimu 90/70°C, kao i 110/90°C sa ojačanom konstrukcijom i ugrađenim debljim materijalima, sa maksimalnim radnim pritiskom od 3bar-a.

Regulacija vazduha za sagorevanje vrši se preko automatike gorionika i automatike kotla.

Osiguranje kotla od povišenog pritiska vrši se sigurnosnim ventilom ugrađenim na propisano mesto na kotlu.

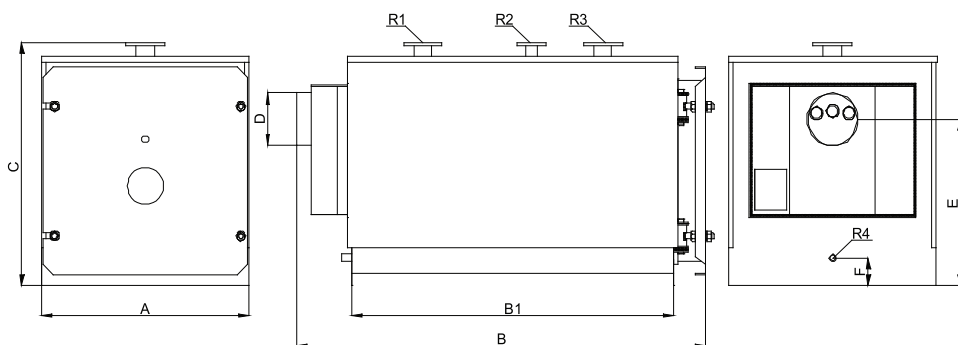
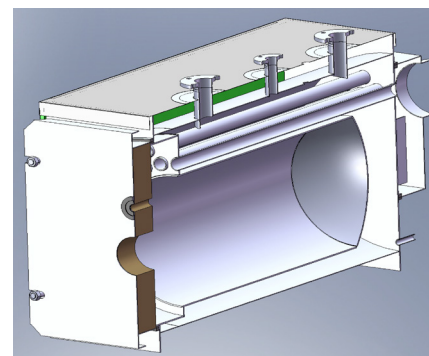

Kotao	Snaga kotla kW	DIMENZIJE PRIKLJUČAKA			DIMENZIJE KOTLA (mm)							Sadržaj vode u kotlu (l)	Otpor ložišta (Pa)	Radni pritisak (bar)	Težina kotla (kg)
		R1/R3	R2	R4	A	B1	B	C	D	E	F				
Šukomax 35	245-350	DN80 NP6	DN50 NP16	3/4"	1030	1580	1960	1170	250	780	130	340	210	3	690
Šukomax 45	350-465	DN80 NP6	DN50 NP16	3/4"	1050	1645	2035	1210	250	650	150	500	230	3	990
Šukomax 60	465-600	DN80 NP6	DN50 NP16	3/4"	1060	1780	2190	1270	300	700	150	550	290	3	1135
Šukomax 70	600-750	DN100 NP6	DN65 NP16	3/4"	1150	1980	2380	1340	350	750	150	640	350	3	1325
Šukomax 100	700-930	DN100 NP6	DN65 NP16	3/4"	1260	2200	2630	1450	350	830	150	890	400	3	1705
Šukomax 115	930-1150	DN125 NP6	DN80 NP16	5/4"	1390	2505	2935	1510	400	880	100	1240	420	3	2355
Šukomax 140	1150-1400	DN125 NP6	DN80 NP16	5/4"	1420	2815	3290	1510	450	1000	100	1430	440	3	2680
Šukomax 160	1400-1800	DN150 NP6	DN80 NP16	5/4"	1520	2950	3420	1690	550	1150	180	1850	470	3	3705
Šukomax 200	1800-2300	DN150 NP6	DN80 NP16	5/4"	1750	3790	4590	1840	650	1250	130	2240	480	3	4000
Šukomax 300	2300-2800	DN200 NP6	DN100 NP16	5/4"	2000	3650	4300	2190	670	1550	180	3890	550	3	6500
Šukomax 360	2800-3600	DN200 NP6	DN100 NP16	6/4"	2200	3950	4675	2440	670	1650	180	5730	720	3	9500
Šukomax 400	3600-5000	DN250 NP6	DN125 NP16	6/4"	2585	6270	7030	2830	710	2110	300	9800	930	3	14000

\*Proizvođač zadržava pravo na izmene dimenzija