

Diese Zeichnung ist unser Eigentum und darf weder kopiert noch anderen Personen zugänglich gemacht werden. Bezüglich des technischen Inhaltes behalten wir uns alle Rechte für den Fall der Patenterteilung vor. Wir nehmen für diese Zeichnung den Schutz der Gesetze über Urheberrechte, geschäftlichen Wettbewerb und gewerblichen Rechtsschutz in Anspruch.

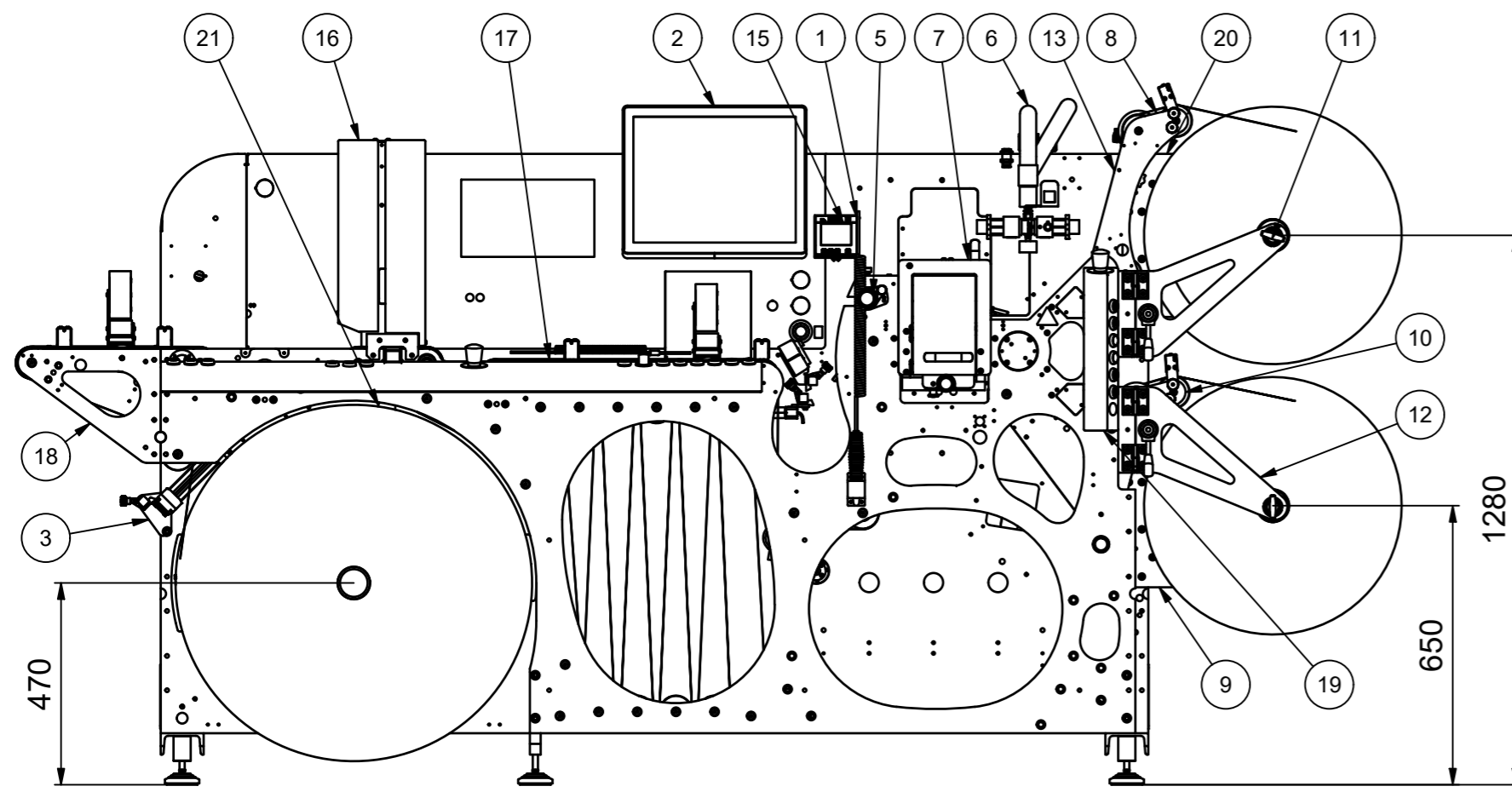

A-A (1 : 15)

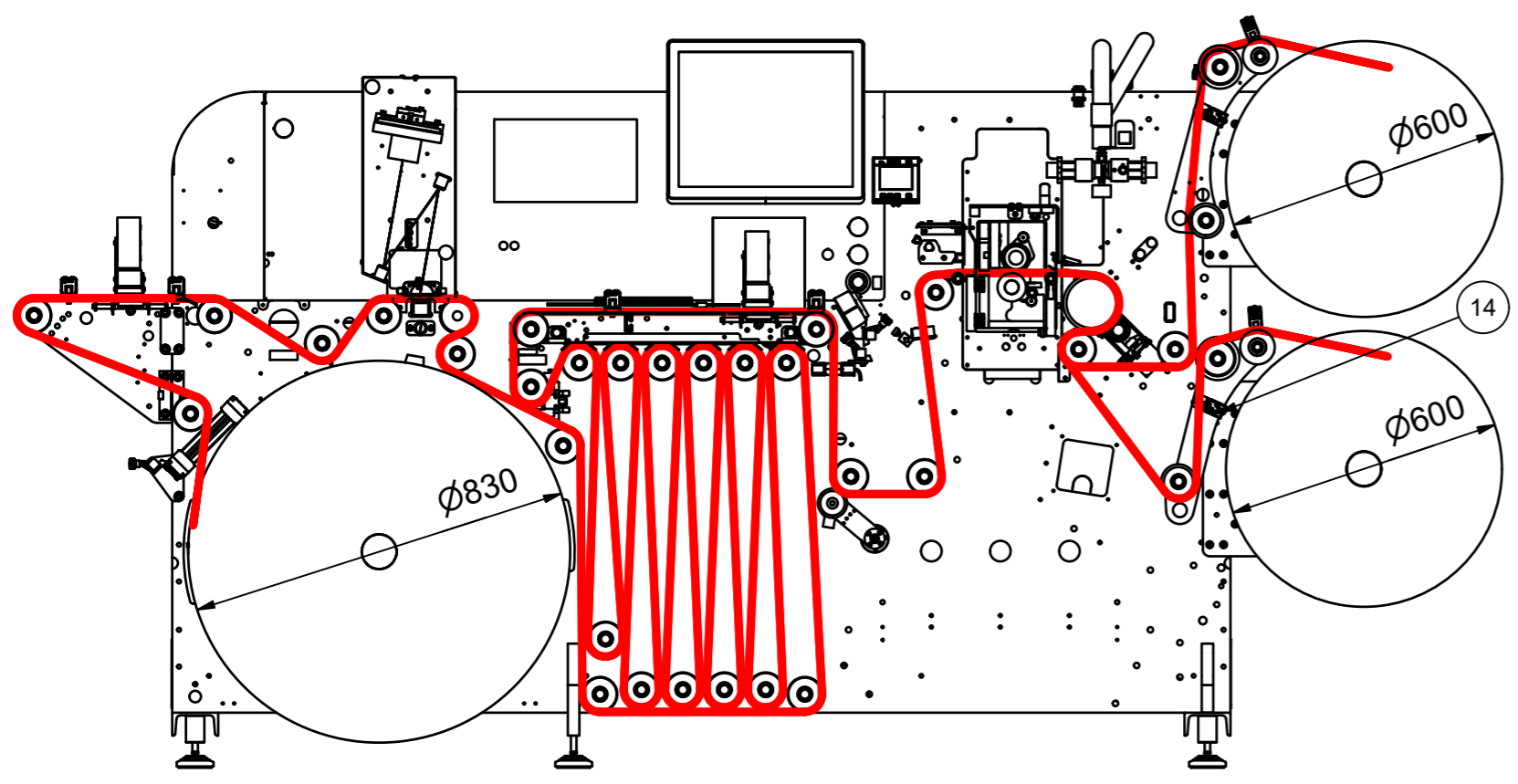

electrical access
cable gland Ø19 - Ø28
cable provided by customer

Compressed air inlet
5m Ø10mm hose
DN7.2 connector

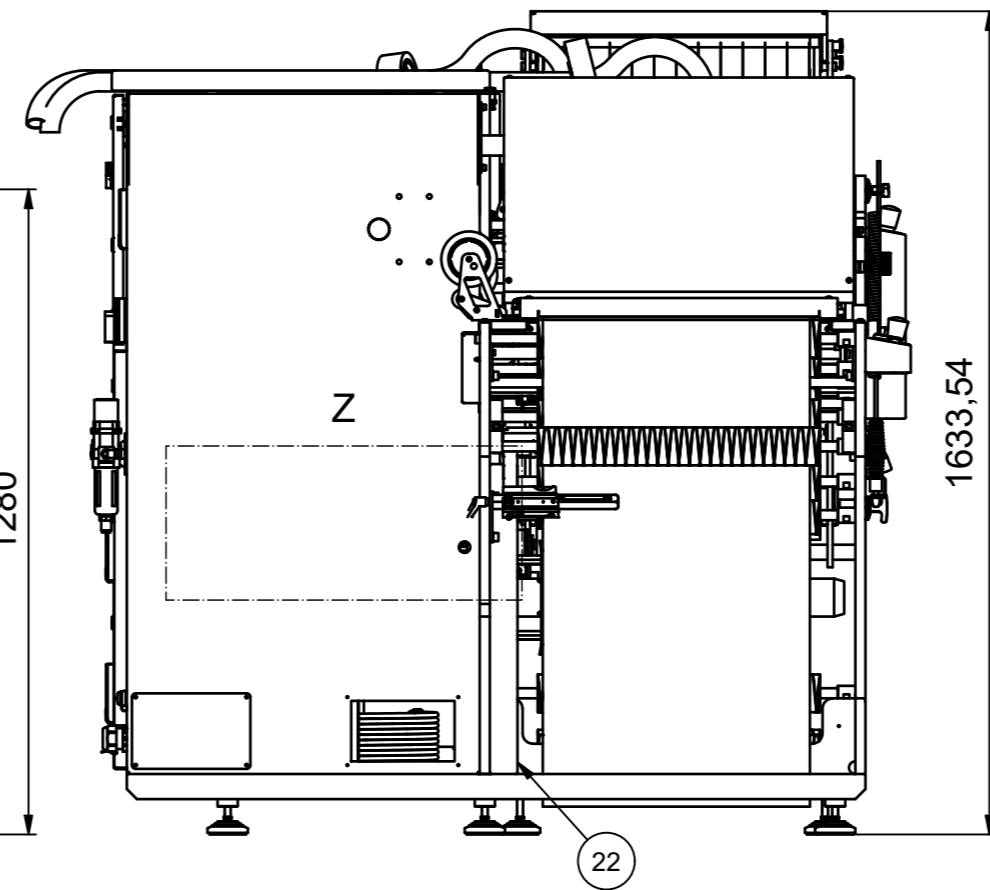
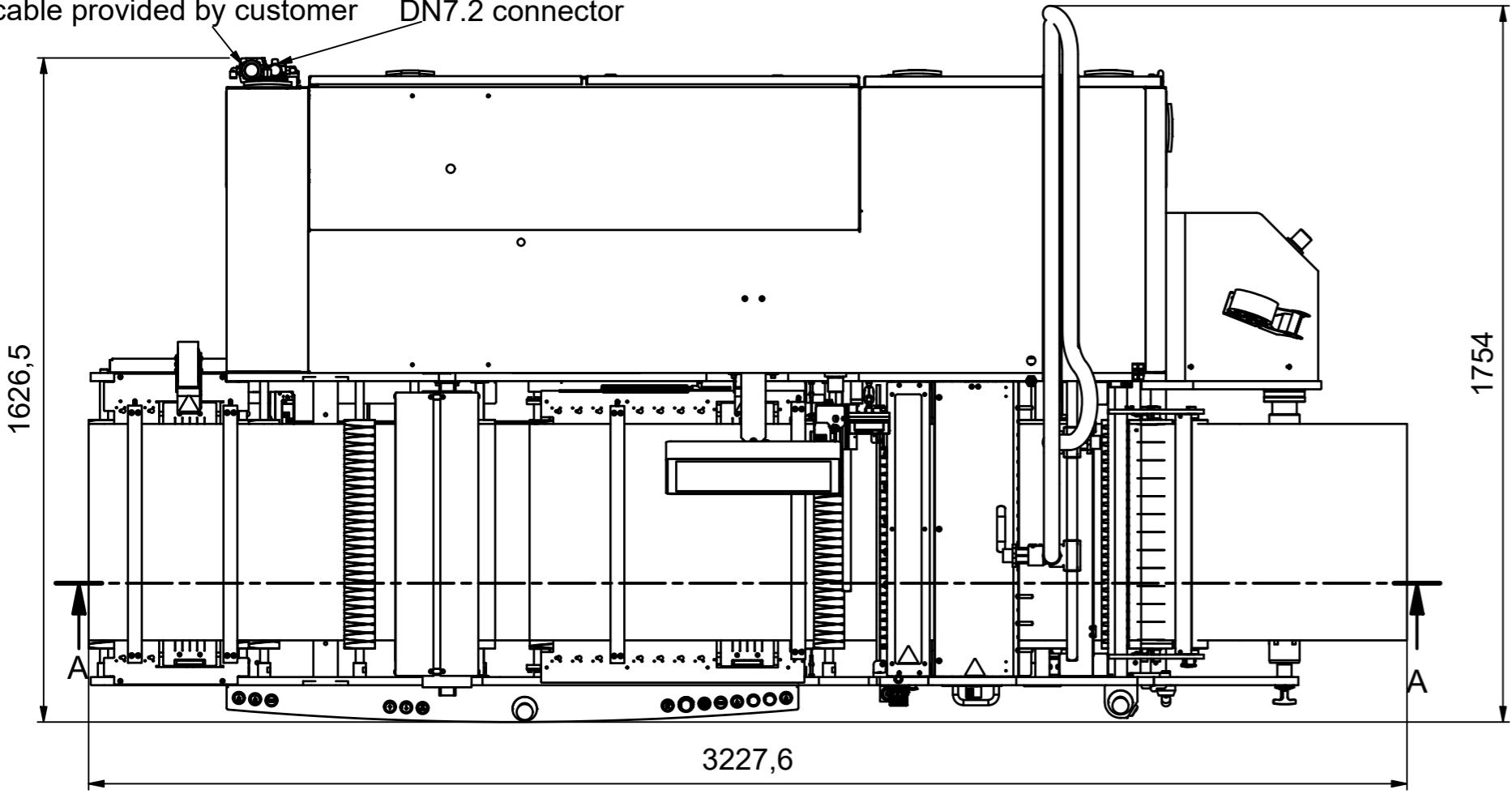

Z (1 : 10)

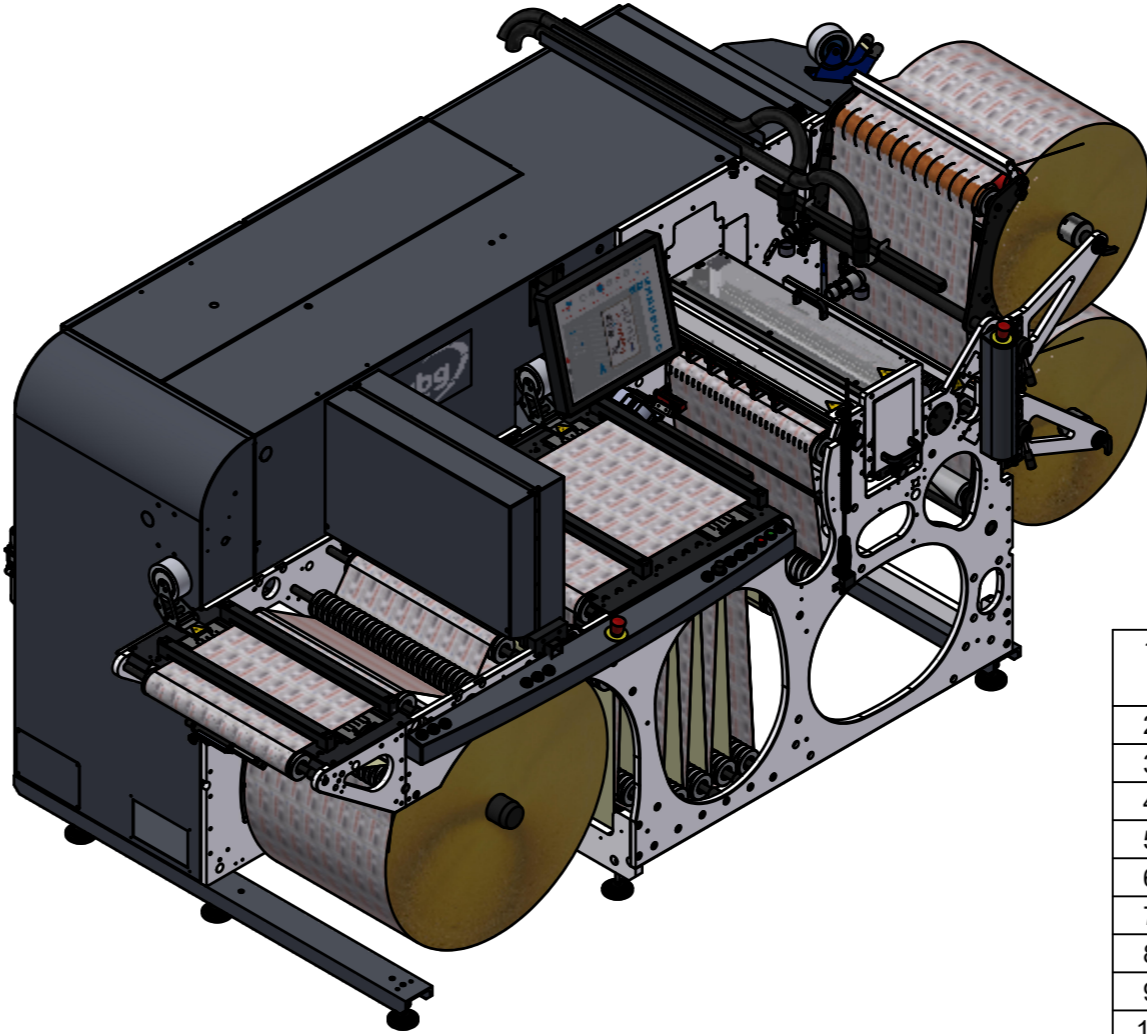

Beistellteile / Additional Parts

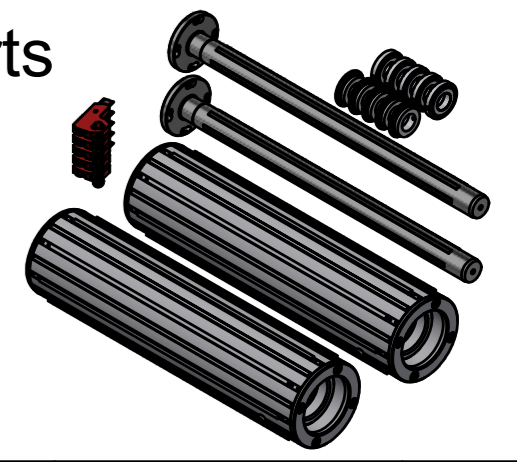

Pos.	Stk.	Artikelnummer	Benennung	Norm-/Kurzbezeichnung	Hersteller
1	5	15962-OPT700	Schermesser (Satz)	15962-OPT700	ABG
2	5	15962-OPT720	Rasiermesserhalter	15962-OPT720	ABG
3	2	15962-OPT826	Wickelwelle Ø40-540	15962-OPT826	ABG
4	2	11962-OPT870	Wickelwellenadapter Ø3" - Ø152	11962-OPT870	ABG

MACHINE POWER SUPPLY REQUIREMENTS	
MACHINE MAIN ELECTRICAL SUPPLY	MACHINE MAIN COMPRESSED AIR SUPPLY
400 V - 50 Hz / 60 Hz	6 BAR (87 PSI)
3 PHASES, NEUTRAL & EARTH	300 LPM (10CFM) (+400 LPM [14 CFM] PER VENTURI EXTRACTION)
25 AMPS PER PHASE	CLEAN AND DRY

1	1	11962-OPT899	Druckluftpistole mit Schlauch und Halter	11962-OPT899	ABG
2	1	15962-Basis E+M	Grundmaschine 530 inkl. Elektro	15962-Basis E+M	ABG
3	1	15962-OPT010	Bahnkantenst. Abwickler	15962-OPT010	ABG
4	1	15962-OPT011	Abwickler Servogesteuert	15962-OPT011	ABG
5	1	15962-OPT020	Rasiermessereinheit	15962-OPT020	ABG
6	1	15962-OPT050	Randbeschnittabsg.-Venturi	15962-OPT050	ABG
7	1	15962-OPT105	Schermessereinheit	15962-OPT105	ABG
8	1	15962-OPT200-FILM	Webadvance Oben 530	15962-OPT200-FILM	ABG
9	1	15962-OPT210	Lower Rewind Ø500 - 530	15962-OPT210	ABG
10	1	15962-OPT220-FILM	Webadvance Unten 530	15962-OPT220-FILM	ABG
11	1	15962-OPT250	Wellenunterstützung, oben	15962-OPT250	ABG
12	1	15962-OPT260	Wellenunterstützung, unten	15962-OPT260	ABG
13	1	15962-OPT280	Antistatikstab obere Aufwicklung 530	15962-OPT280	ABG
14	1	15962-OPT290	Antistatikstab untere Aufwicklung 530	15962-OPT290	ABG
15	1	15962-OPT313	Kamera gesteuerte Bahnkantenregelung	15962-OPT313	ABG
16	1	15962-OPT650	fleyeVision 4K Color	15962-OPT650	ABG
17	1	15962-OPT901	Hauptspießstisch 530	15962-OPT901	ABG
18	1	15962-OPT902	Tisch Infeed 530	15962-OPT902	ABG
19	1	15962-OPT903	Pult Aufwickler	15962-OPT903	ABG
20	1	15962-OPT909	Upper Rewind Ø500 - 530	15962-OPT909	ABG
21	1	15962-OPT913	Durchmessererfassung	15962-OPT913	ABG
22	1	15962-OPT970	Abdeckung Abw. normal	15962-OPT970	ABG

Bearbeiter	Stk.	Datum	Dauer	Maßstab:	Gewicht: "	Stück:
				Werkstoff:		
				Abmaße:	Oberfläche:	
				Datum	Name	
				Gezeichnet	08.11.2023	HS
				Kontrolliert		
				Norm		
				Allgemeintoleranz nach DIN-ISO 2768-m		
				AB Graphic International GmbH Thomas-Edison-Str. 10 52499 Baesweiler Deutschland		
				Omega SRI3-530 FleyeVision		
				230037-000-000-0		
Index	Änderungen	Datum	Name	Ursprung:	Dateiname: 230037-000-000-0.idw	Blatt 1 1 Bl. A2